

brembana formax | brembana sprint | brembana gixa

5-ТИ ОСЕВАЯ МОСТОВАЯ ПИЛА с ЧПУ

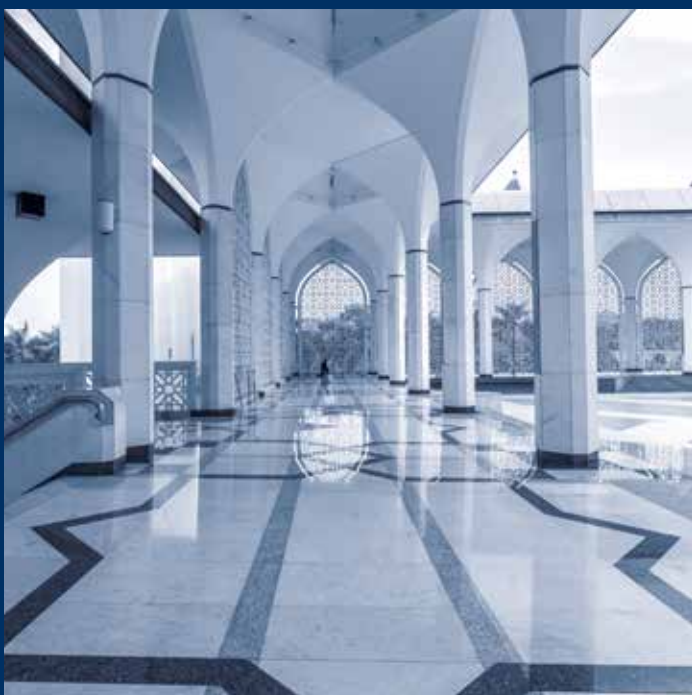

Компания CMS входит в состав SCM Group, мирового технологического лидера по переработке широкого спектра материалов: дерева, пластика, стекла, камня, металла и композитов. Компании группы, работающие по всему миру, являются надежными партнерами ведущих отраслей обрабатывающей промышленности в различных секторах рынка, в том числе мебельной, строительной, автомобильной, аэрокосмической, судостроительной. SCM Group координирует, поддерживает и развивает систему промышленного превосходства в 3 крупных специализированных производственных центрах, в которых работает более 4000 работников. SCM Group: самые передовые навыки и ноу-хау в области промышленного оборудования и комплектующих.

Компания CMS производит машины и системы для обработки композиционных материалов, углеродного волокна, алюминия, легких сплавов, пластика, стекла, камня и металла. Она была основана в 1969 году по инициативе Пьетро Ачети с целью предложить индивидуализированные и передовые решения, основанные на глубоком знании производственных нужд своих заказчиков. Значительные технологические инновации, полученные в результате крупных инвестиций в исследования и разработки, а также приобретение высокотехнологичных компаний позволили обеспечить постоянный рост в различных сферах деятельности компании.



CMS Stone Technology разрабатывает самые современные решения в области обработки мрамора, натурального и композитного камня. Компания **CMS Stone Technology** благодаря идее своего основателя Пьетро Ачети, стала в 80-х годах прошлого века первым производителем камнеобрабатывающего центра, который выпускался под брендом Brembana Macchine. CMS Stone Technology всегда была надежным технологическим партнером в разработке уникальных решений для любых нужд в области строительства, архитектуры, внутренней и внешней отделки зданий и везде, где требуется использование изделий из камня и мрамора.



brembana formax | brembana sprint | brembana gixa

ANWENDUNGEN	4-5
BREMBANA FORMAX ТЕХНОЛОГИЧЕСКИЕ ПРЕИМУЩЕСТВА	6-7
BREMBANA SPRINT ТЕХНОЛОГИЧЕСКИЕ ПРЕИМУЩЕСТВА	8-9
BREMBANA GIXA ТЕХНОЛОГИЧЕСКИЕ ПРЕИМУЩЕСТВА	10-11
SAW JET MACHINES ТЕХНОЛОГИЧЕСКИЕ ПРЕИМУЩЕСТВА	12-13
АКСЕССУАРЫ	14-19
СПЕЦИАЛЬНЫЕ РЕШЕНИЯ	20-21
ПРОГРАММНОГО ОБЕСПЕЧЕНИЯ	22-23
ТЕХНИЧЕСКИЕ ДАННЫЕ	24-25
CMS CONNECT	26-27
CMS ACTIVE	28-29
ДИАПАЗОН	30-31





мебель | столешницы | инкрустации и мозаики | двери, лестницы и пороги



погребальное искусство | уличная мебель | архитектурные и габаритные каменные работы



Strong.

Modern.

Adaptable.

Reliable.

Technological solutions.

SMART machines for you production needs.

5-ти ОСЕВАЯ МОСТОВАЯ ПИЛА с ЧПУ

BREMBANA FORMAX

ТЕХНОЛОГИЧЕСКИЕ ПРЕИМУЩЕСТВА



ЧИТАТЬ ДАЛЕЕ

5-ТИ ОСЕВАЯ МОСТОВАЯ ПИЛА С ЧПУ

CMS Brembana Formax представляет собой мостовую, 5-осевую пилу с интерполированными осями и числовым программным управлением. Способна выполнять любые виды обработки мрамора, гранита, искусственного камня, а так же керамических плит и каменных блоков, т.е. прямые или фасонные, вертикальные или наклонные резы, 3D профилирование и выемки.

Formax - максимально универсальный станок, разработанный для удовлетворения большинства потребностей современных производств:

- Кухонные столешницы
- Столешницы под умывальник
- Панели для облицовки стен (внутренние и внешние)
- Настил пола
- Пороги, лестницы и подоконники
- Скульптуры и барельефы

КЛЮЧЕВЫЕ ПРЕИМУЩЕСТВА ПОКУПАТЕЛЯ

- + **НЕПРЕВЗОЙДЕННАЯ МЕХАНИКА:** Система перемещения моста на отдельно стоящих опорах сделанных из армированного бетона или металла, гарантирует необходимую прочность, жесткость и долговечность станка.
- + **ТОЧНОСТЬ ДВИЖЕНИЙ:** Движение трех основных осей X/Y/Z происходит по закаленным, шлифованным направляющим с помощью шариковых подшипников скольжения. Они генерируются бесщеточными двигателями через систему ременной передачи. Смазка осей выполняется как в ручном, так и в автоматическом режиме.
- + **ТЕХНОЛОГИЯ С БЕЗГРАНИЧНЫМИ ВОЗМОЖНОСТЯМИ:** Formax - может оснащаться мощным электрошпинделем, с соединением ISO 50. Данная функция вместе с 5 интерполированными осями превращает пилу в современный и полноценный обрабатывающий центр.
- + **ПРОИЗВОДИТЕЛЬНОСТЬ НА 33% ВЫШЕ, БЕЗ РУЧНЫХ ПЕРЕМЕЩЕНИЙ:** Благодаря системе присосок можно автоматически перемещать нарезанные заготовки. Это оптимизирует раскрой и уменьшает количество отходов обработки.



BREMBANA SPRINT

ТЕХНОЛОГИЧЕСКИЕ ПРЕИМУЩЕСТВА



ЧИТАТЬ ДАЛЕЕ

5-ТИ ОСЕВАЯ МОСТОВАЯ ПИЛА С ЧПУ

CMS Brembana Sprint представляет собой мостовую, 5-осевую пилу с интерполированными осями и числовым программным управлением. Способна выполнять любые виды обработки мрамора, гранита, искусственного камня, а так же керамических плит и каменных блоков, т.е. прямые или фасонные, вертикальные или наклонные резы, 3D профилирование и выемки. Базовая версия станка способна обрабатывать слябы и блоки большого размера 4250x2550мм. Эта машина может быть полностью оснащена под задачи клиента, это лучшее решение для крупногабаритных фабричных цехов с высокой производительностью:

- Кухонные столешницы
- Столешницы под умывальник
- Панели для облицовки стен (внутренние и внешние)
- Настил пола
- Пороги, лестницы и подоконники
- Скульптуры и барельефы

КЛЮЧЕВЫЕ ПРЕИМУЩЕСТВА ПОКУПАТЕЛЯ

- + **НЕПРЕВЗОЙДЕННАЯ МЕХАНИКА:** Система перемещения моста на отдельно стоящих опорах сделанных из армированного бетона или металла, гарантирует необходимую прочность, жесткость и долговечность станка.
- + **ТОЧНОСТЬ ДВИЖЕНИЙ:** Движение трех основных осей X/Y/Z происходит по закаленным, шлифованным направляющим с помощью шариковых подшипников скольжения. Они генерируются бесщеточными двигателями через систему реечной передачи. Смазка осей выполняется как в ручном, так и в автоматическом режиме.
- + **ТЕХНОЛОГИЯ С БЕЗГРАНИЧНЫМИ ВОЗМОЖНОСТЯМИ:** Станок может оснащаться мощным электрошпинделем, с соединением ISO 50. Данная функция, вместе с 5 интерполированными осями, превращает пилу в современный и полноценный обрабатывающий центр.
- + **ПРОИЗВОДИТЕЛЬНОСТЬ НА 33% ВЫШЕ, БЕЗ РУЧНЫХ ПЕРЕМЕЩЕНИЙ:** Благодаря системе присосок можно автоматически перемещать нарезанные заготовки. Это оптимизирует раскрой и уменьшает количество отходов обработки.



ВРЕМБАНА GIXA

ТЕХНОЛОГИЧЕСКИЕ ПРЕИМУЩЕСТВА



ЧИТАТЬ ДАЛЕЕ

КРУПНОГАБАРИТНАЯ 5-ТИ ОСЕВАЯ ПИЛА С ЧПУ

CMS Brembana Gixa - представляет собой 5-осевую пилу с интерполированными осями и числовым программным управлением. Способна выполнять любые виды обработки мрамора, гранита, искусственного камня, а так же керамических плит и каменных блоков, т.е. прямые или фасонные, вертикальные или наклонные резы, 3D профилирование и выемки и выемки. Высокая прочность станка позволяет достигать вертикального хода по оси Z в 1.400мм и работать с диском диаметром до 1.200 мм.

КЛЮЧЕВЫЕ ПРЕИМУЩЕСТВА ПОКУПАТЕЛЯ

- + **НЕПРЕВЗОЙДЕННАЯ МЕХАНИКА:** Система перемещения моста на отдельно стоящих опорах сделанных из армированного бетона или металла, гарантирует необходимую прочность, жесткость и долговечность станка.
- + **ТОЧНОСТЬ ДВИЖЕНИЙ:** Движение трех основных осей X/Y/Z приводится в действие бесщеточными двигателями, соединенными с высокоточными редукторами.
- + **ТЕХНОЛОГИЯ С БЕЗГРАНИЧНЫМИ ВОЗМОЖНОСТЯМИ:** Gixa - может оснащаться мощным электрошпинделем, с соединением ISO 50. Данная функция вместе с 5 интерполированными осями превращает пилу в современный и полноценный обрабатывающий центр.
- + **ИДЕАЛЬНОЕ РЕШЕНИЕ ДЛЯ ОБРАБОТКИ БЛОКА:** Высокая прочность станка позволяет достигать вертикального хода по оси Z в 1.400мм и работать с диском диаметром до 1.200 мм.



SAW JET MACHINES

ТЕХНОЛОГИЧЕСКИЕ ПРЕИМУЩЕСТВА

CMS Saw - это мостовые пилы с 5 интерполированными осями и числовым программным управлением, оснащенные наклонной головой и фиксированным столом. Они могут выполнять любую обработку, резку (прямую или фасонную, вертикальную или наклонную), 3D-профилирование и фрезеровку мрамора, гранита, искусственного камня и керамики, а также каменных блоков. Станки данной серии оснащены режущей, гидроабразивной головой. Работа в сочетании с алмазным диском, позволяет автоматизировать операции по резке плит природного и искусственного камня. Незаменимый, универсальный станок, когда речь идет о сложных высокоточных вырезах и внутренних углах. Голова AWJ, встроенная в основную головку станка, обеспечивает резку переменным и малым радиусом, что было бы невозможно с использованием только алмазного диска. Струйные пилы могут быть адаптированы к потребностям клиента, это выгодное решение для любой фабрики.

КЛЮЧЕВЫЕ ПРЕИМУЩЕСТВА ПОКУПАТЕЛЯ

- + **Непревзойденная механика:** версия с открытой рамой, для установки на бетонные или стальные опоры, гарантирует стабильность и жесткость для выполнения самых сложных операций и обеспечивает длительный срок службы.
- + **Простота обслуживания:** на 93% меньше затрат на удаление использованного абразива: улавливающий бак со специальной антикоррозийной керамической краской разработан для установки нового цепной экскаватор Evo4 для удаления использованного абразива даже после установки, с уменьшением затрат на техническое обслуживание на 93%.
- + **Безграничные технологии:** 5-осевая режущая головка с технологией ИКС. Эффективное движение головки для идеальной резки под углом с контролем конусности и отклонения реза.
- + **Дренажная система для удаления абразива без обслуживания:** Система удаления внутри резервуара защищена как корзинами для сбора отходов, так и металлической клеткой. Резервуар готов к установке системы для удаления абразива

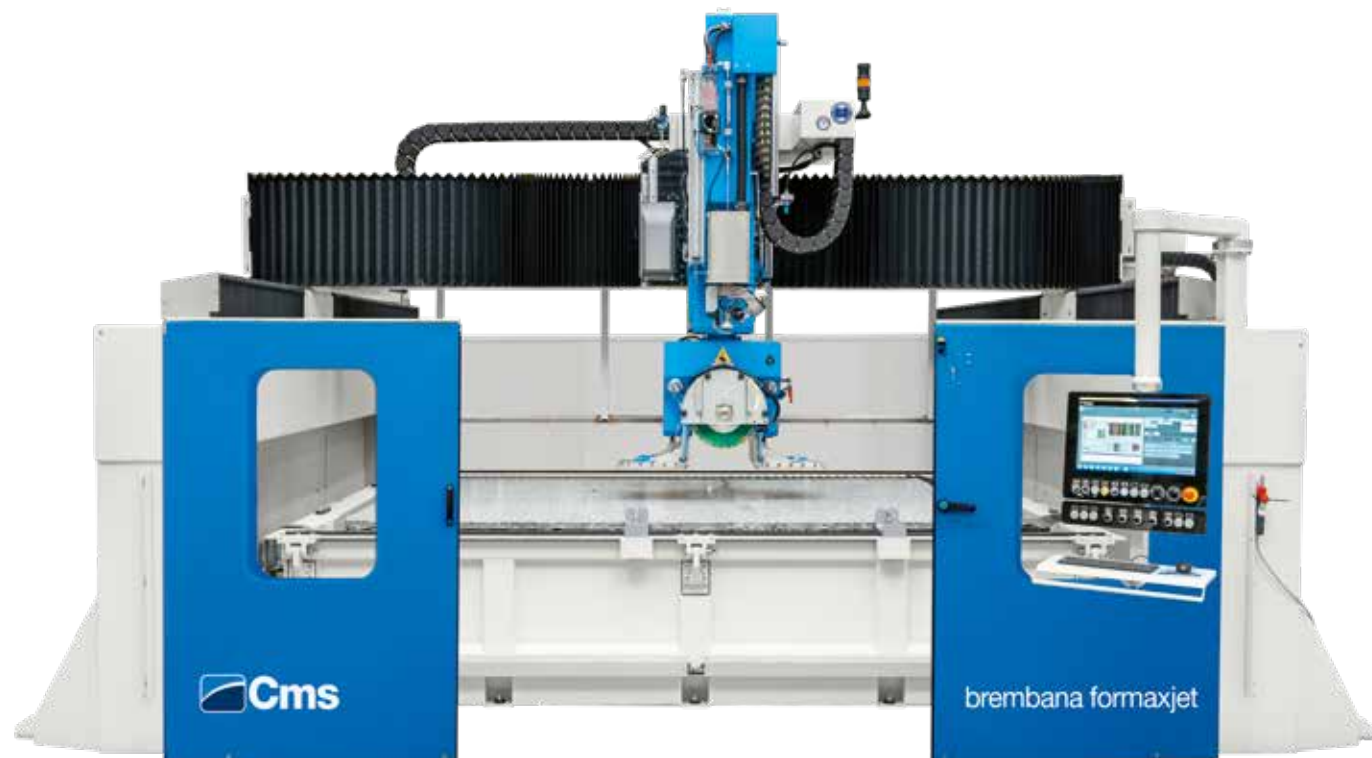

АКССЕСУАРЫ ДЛЯ КОМБИНИРОВАННЫХ СТАНКОВ ПИЛА+WATERJET



ЧИТАТЬ ДАЛЕЕ



Дренажная система для удаления абразива без обслуживания. Система удаления внутри резервуара защищена как корзинами для сбора отходов, так и металлической клеткой. Резервуар готов к установке системы для удаления абразива.



5-осевая режущая головка с технологией ИКС - Интеллектуальная компенсация пропила. Эффективное движение головки для выполнения резки под углом и контроля конусности.



Наклоняемый стол для облегчения вертикальной загрузки плит.



Электронный бункер, автоматически регулирует поток абразива. Если по какой-либо причине поток абразива прерывается, система автоматически прекращает резку, чтобы предотвратить повреждение и царапание материала. Датчик вакуума, подключенный к смесительной камере, постоянно определяет количество и поток абразива, обеспечивая полную информацию в режиме реального времени о состоянии износа режущей головки.



Система подачи оснащена двумя баками: одна емкостью 330 кг, а другая - под давлением - для питания режущей головки (электронный бункер). Так же доступна: Система подачи абразива емкостью 2000 кг для выполнения длительных работ по резке без перерывов из-за отсутствия абразива и риска повреждения материала.

АКСЕССУАРЫ

Электрошпиндель с инвертором для регулирования оборотов от 0 до 6000.



Алмазные диски диаметром до 1200 мм (только для модели Brembana Gixa).



Магнитное устройство смены инструмента для корончатых сверл, с держателем на 6 позиций.



Автоматический загрузчик с присосками, скользящий по рельсам, для захвата слябов с вертикального поддона держателя слябов и последующего опрокидывания в горизонтальное положение для подачи заготовки в линию обработки. Решение применимо и для ременных версий.

Электрошпиндель ISO 50–13 кВт с автоматической сменой инструмента (Только для моделей Brembana Fortax и Brembana Sprint) для полного преобразования пилы в универсальный обрабатывающий центр с ЧПУ.



Оси Z до 1,400 мм для обеспечения обработки блоков и толстомеров (Только для модели brembana gixa).



АКСЕССУАРЫ

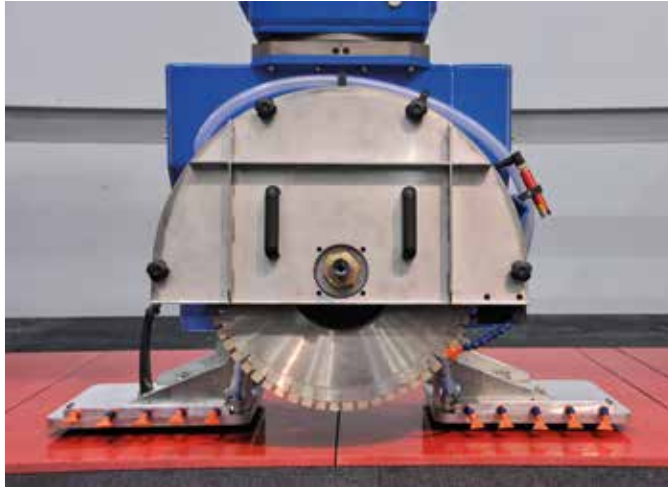

Вакуумный манипулятор с максимальной грузоподъемностью до 500 кг
На моделях Vrembana Gixa и Vrembana Sprint опционально до 1.000 кг.
Он позволяет перемещать детали большой толщины.

Франкфурты Ø 300 для обработки поверхностей из
натурального камня.



Широкий выбор рабочих столов: Фиксированные Подъемные С
рабочей поверхностью из дерева, резины и алюминия.



Стальные опоры.



Интерполированные со станком токарные группы:
Ø 700 мм - 700 кг / Ø 1200 мм - 5000 кг / Ø 1500 мм - 10 000 кг.

Щуп для автоматического измерения толщины детали.



АКСЕССУАРЫ



Устройство для измерения диаметра пильного диска и длины сверла.

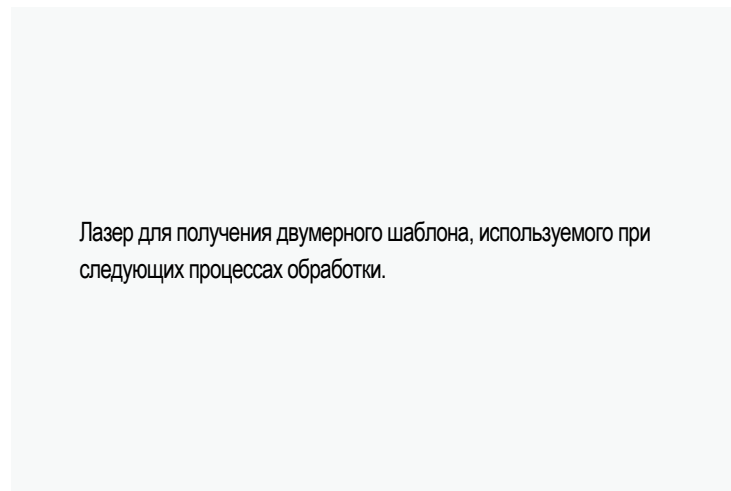

Лазер для получения двумерного шаблона, используемого при следующих процессах обработки.

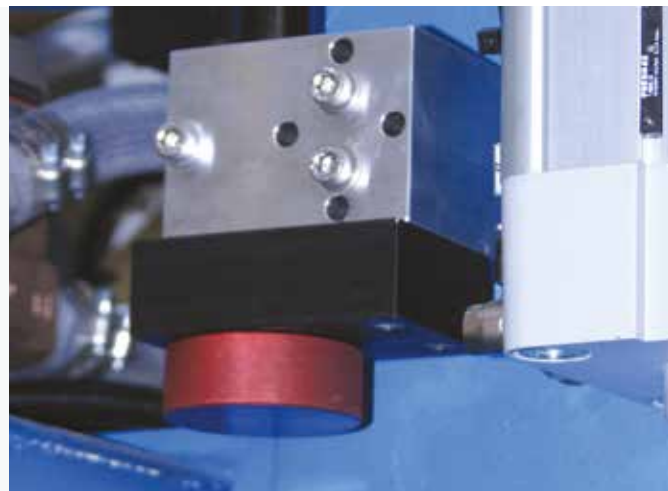

Блок дистанционного управления (до 6 осей) Позволяет работать рядом с режущим столом и устанавливать несколько начальных точек.

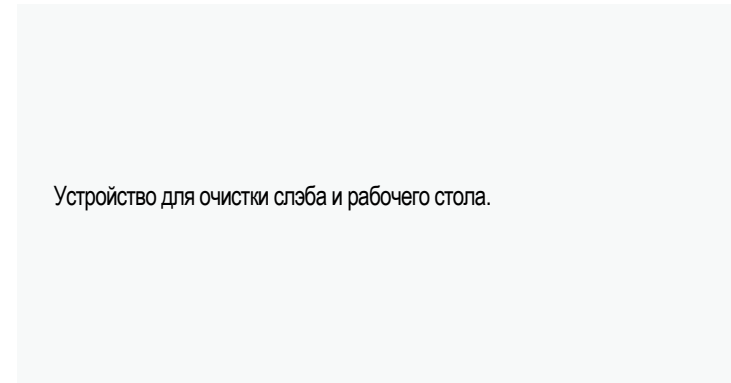

Устройство для очистки слэба и рабочего стола.



Узел подрезки нижней части слэба, для гравировки нижней стороны плиты; Позволяет вставлять опоры столешнице. Может оснащаться сверлильным устройством для выполнения отверстий для крепления столешниц на кухне / в ванной. Операции управляются автоматически и требуют использования вакуумного манипулятора.

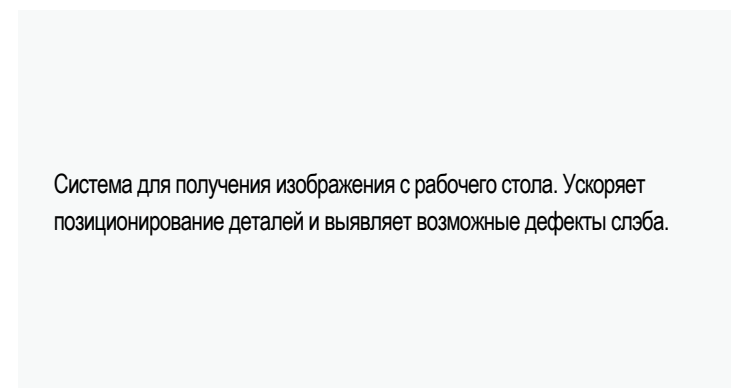

Система для получения изображения с рабочего стола. Ускоряет позиционирование деталей и выявляет возможные дефекты слэба.

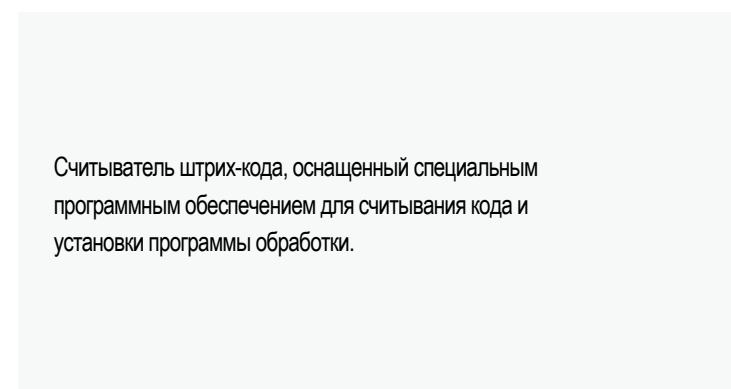

Считыватель штрих-кода, оснащенный специальным программным обеспечением для считывания кода и установки программы обработки.



СПЕЦИАЛЬНЫЕ РЕШЕНИЯ

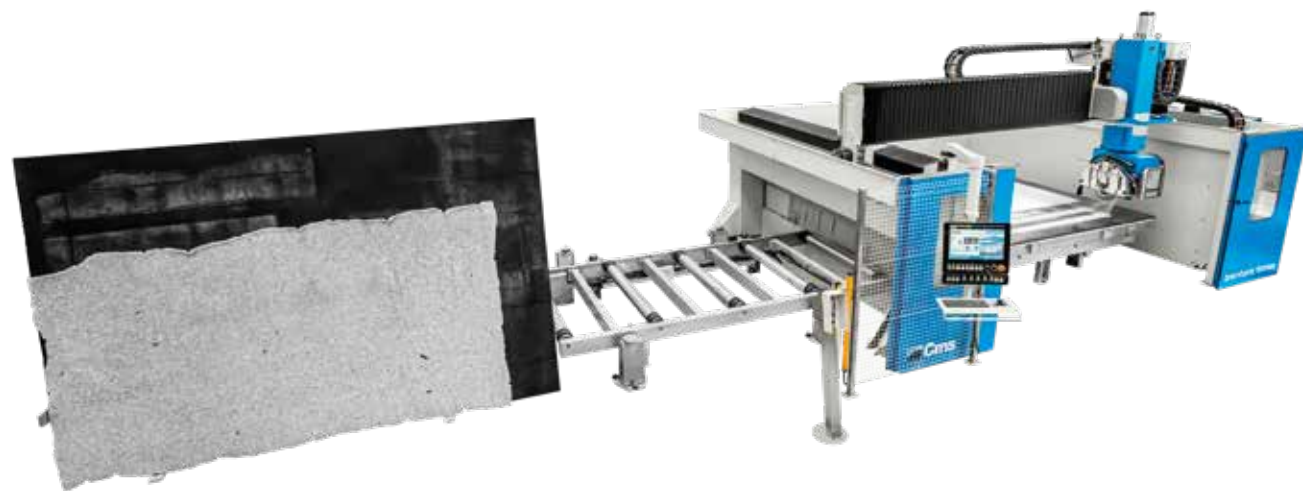

РЕШЕНИЕ СО СМЕННЫМИ СТОЛАМИ ДЛЯ МОСТОВЫХ ПИЛ

Линия резки включает автоматическую систему замещаемых столов, что означает, что сляб, готовый к резке, может быть загружен снаружи, пока машина режет другой сляб. Эта система сокращает время загрузки/разгрузки и повышает производительность машины.



РЕШЕНИЕ С РОЛИКАМИ

(Brembana Formax RS / Brembana Sprint RS): линия резки, оснащенная рабочим столом с моторизованными роликами. Может быть синхронизирована с автоматическими системами загрузки / разгрузки для полной автоматизации процесса, что увеличит производительность станка.

СРАВНЕНИЕ ПРОИЗВОДИТЕЛЬНОСТИ (8 РАБОЧИХ ЧАСОВ)

	РЕЗКА В КВАДРАТНЫХ МЕТРАХ	РЕЗКА ПЛИТ
BREMBANA FORMAX / SPRINT	124	23
BREMBANA FORMAX / SPRINT DUAL	211	39
BREMBANA FORMAX / SPRINT BT	243	45

Данные не являются обязательными и могут быть изменены в зависимости от материала, толщины, диска, насоса высокого давления и других факторов, не связанных непосредственно с машиной.



РЕШЕНИЕ С ЗАМЕНОЙ ПОДДОНА

(Brembana Formax Jet / Brembana Sprint Jet PT): линия резки комбинированными станками. Машина имеет автоматическую систему смены поддонов, позволяющую оператору загрузить вне станка сляб, который необходимо разрезать. В то время как станок разрезает ранее загруженный сляб. Благодаря этой системе время загрузки и разгрузки сокращается, что увеличивает производительность машины.

СРАВНЕНИЕ ПРОИЗВОДИТЕЛЬНОСТИ (8 РАБОЧИХ ЧАСОВ)

	РЕЗКА В КВАДРАТНЫХ МЕТРАХ	РЕЗКА ПЛИТ
BREMBANA FORMAX JET / SPRINT JET	81	15
BREMBANA FORMAX JET / SPRINT JET PT	151	28

Данные не являются обязательными и могут быть изменены в зависимости от материала, толщины, диска, насоса высокого давления и других факторов, не связанных непосредственно с машиной.

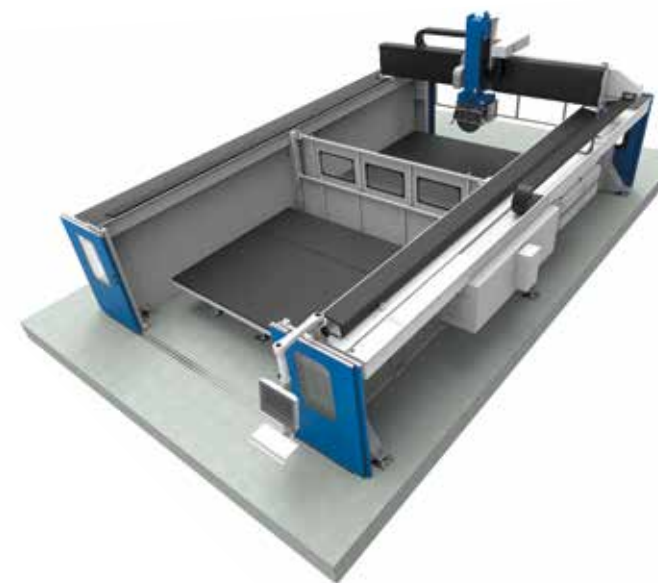

РЕШЕНИЕ ДЛЯ ОБРАБОТКИ В МАЯТНИКОВОМ РЕЖИМЕ

(Brembana Formax / Brembana Sprint / Brembana Gixa): мостовая пила устанавливается на ход оси Y, с длиной соответствующей потребности клиента. Голова может работать в одной, а оператор в другой зоне - в полной безопасности. Благодаря этой системе загрузки и разгрузки время сокращается, что увеличивает производительность.

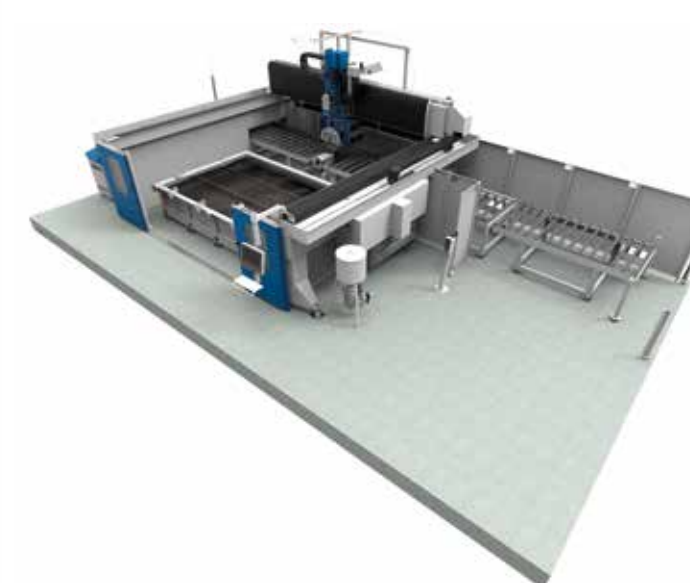

РЕШЕНИЕ ДЛЯ АВТОМАТИЧЕСКОЙ РАЗГРУЗКИ ДЕТАЛЕЙ

(Brembana Formax / Brembana Sprint / Brembana Gixa): после обработки мостовая пила с вакуумным манипулятором автоматически перегружает детали на задний роликовый конвейер и перемещает вперед к следующей зоне обработки. Это решение доступно также на комбинированных машинах.

BREMBANA FORMAX / SPRINT / GIXA

ПРОГРАММНОГО ОБЕСПЕЧЕНИЯ

Мостовые пильные станки CMS программируются и управляются с помощью пакетов SMART SAW и EASY STONE.

SMART SAW

Устанавливается на ПК в качестве операторского интерфейса, что позволяет использовать станок в ручном, полуавтоматическом и автоматическом режимах.

С помощью простых и удобных элементов управления возможно управлять различными типами резов: одиночным, множественным, круговым, горизонтальным и параметрическим; Также, есть специальные функции для автоматической резки плитки, косых резов (как под 90°, так и под 45°), копирования шаблонов и выравнивание.

Дополнительные модули позволяют выполнять расширенные операции обработки, такие как фрезерование, трехмерное профилирование (линейное или криволинейное) и полировка плиты. Станок можно комбинировать с автоматической системой фотосъемки плиты, которая размещает детали непосредственно на плите для раскладки. Если станок оборудован вакуумным манипулятором, программное обеспечение позволяет оптимизировать последовательность резки, что уменьшит отходы обработки.

EASYSTONE

EasySTONE - лучшее программное обеспечение CAD / CAM, адаптированное для обрабатывающих центров CMS предназначенных для обработки камня.

После определения плиты для обработки оно позволяет проектировать заготовку для свободной резки или импортировать файлы 2D и 3D в различных форматах: DXF, IGES, STL, STEP, SAT и RHINO. Вы можете выбрать между множеством различных видов обработки, таких как сверление, фрезерование, профилирование, полировка, гравировка и запись с использованием диска или инструмента; система создает трехмерное моделирование работы, чтобы показать все движения станка во время обработки.

Программное обеспечение DDX Photo, установленное на ПК станка, с помощью цифровых камер получает реальное изображение сляба, которое необходимо разместить внутри станка или на внешнем загрузочном ролике. Программа позволяет определить полезную площадь реза плиты (внешний периметр), выделить дефекты материала, чтобы оператор мог изолировать такие области от заготовок и контролировать непрерывность прожилок.

Подразделение резки и сверления управляется специальным программным обеспечением.

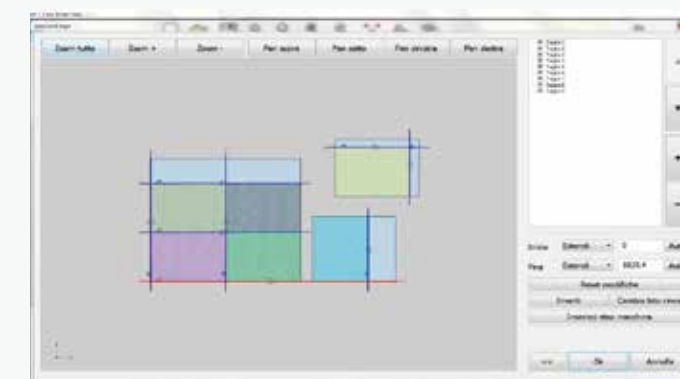
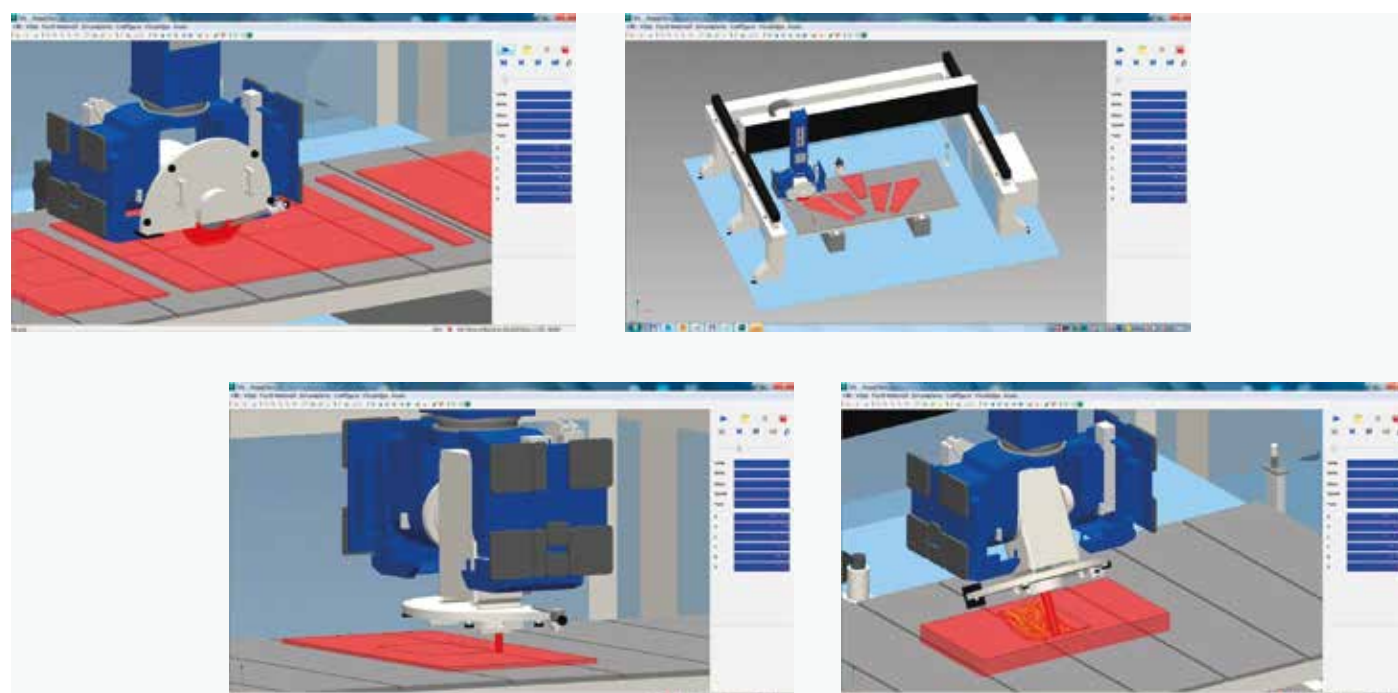

ТЕХНИЧЕСКИЕ ХАРАКТЕРИСТИКИ

BREMБANA FORMAX: ТЕХНИЧЕСКИЕ ХАРАКТЕРИСТИКИ	
ПЕРЕМЕЩЕНИЕ ПО ОСИ X	3800 MM
ПЕРЕМЕЩЕНИЕ ПО ОСИ Y	2550 ÷ 7200 MM*
ПЕРЕМЕЩЕНИЕ ПО ОСИ Z	700 MM
ДИАМЕТР ДИСКА	350 ÷ 725 MM (optional 825 MM)
ДВИГАТЕЛЬ	18,5 kW 25,5 kW
ВРАЩЕНИЕ ДВИГАТЕЛЯ	0÷5000 об / мин (опционально 0÷6000 об / мин)
ЭЛЕКТРОШПИНДЕЛЬ (ОПЦИОНАЛЬНО)	13 KBT - 0÷8000 об / мин ISO 50
МАКСИМАЛЬНАЯ ОБРАБАТЫВАЕМАЯ ТОЛЩИНА (С ДИСКОМ 625 MM - 90°)	200 MM
МАКСИМАЛЬНАЯ ОБРАБАТЫВАЕМАЯ ТОЛЩИНА (С ДИСКОМ 625 MM - 45°)	130 MM
ВРАЩЕНИЕ ГОЛОВЫ (4-Я ОСЬ)	± 270° (540°)
НАКЛОН ГОЛОВЫ (5-Я ОСЬ)	+8° -90°
РАЗМЕРЫ РАБОЧЕГО СТОЛА	3600x2500 MM*
МИНИМАЛЬНОЕ ПРОСТРАНСТВО ДЛЯ УСТАНОВКИ	6560x4680x3490 MM*

* = Другие размеры предоставляются по заявке

BREMБANA SPRINT: ТЕХНИЧЕСКИЕ ХАРАКТЕРИСТИКИ	
ПЕРЕМЕЩЕНИЕ ПО ОСИ X	4250 MM
ПЕРЕМЕЩЕНИЕ ПО ОСИ Y	2550 ÷ 7200 MM*
ПЕРЕМЕЩЕНИЕ ПО ОСИ Z	600 ÷ 900 MM
ДИАМЕТР ДИСКА	350 ÷ 825 MM
ДВИГАТЕЛЬ	18,5 KBT
ВРАЩЕНИЕ ДВИГАТЕЛЯ	0÷5000 об / мин (опционально 0÷6000 об / мин)
ЭЛЕКТРОШПИНДЕЛЬ (ОПЦИОНАЛЬНО)	13 KBT - 0÷8000 об / мин ISO 50
МАКСИМАЛЬНАЯ ОБРАБАТЫВАЕМАЯ ТОЛЩИНА (С ДИСКОМ 625 MM - 90°)	200 MM
МАКСИМАЛЬНАЯ ОБРАБАТЫВАЕМАЯ ТОЛЩИНА (С ДИСКОМ 625 MM - 45°)	130 MM
ВРАЩЕНИЕ ГОЛОВЫ (4-Я ОСЬ)	± 270° (540°)
НАКЛОН ГОЛОВЫ (5-Я ОСЬ)	+8° -90°
РАЗМЕРЫ РАБОЧЕГО СТОЛА	4200x2500 MM*
МИНИМАЛЬНОЕ ПРОСТРАНСТВО ДЛЯ УСТАНОВКИ	7700x4680x3780 MM*

* = Другие размеры предоставляются по заявке

BREMБANA GIXA: ТЕХНИЧЕСКИЕ ХАРАКТЕРИСТИКИ	
ПЕРЕМЕЩЕНИЕ ПО ОСИ X	4250 MM
ПЕРЕМЕЩЕНИЕ ПО ОСИ Y	3000 ÷ 7000 MM
ПЕРЕМЕЩЕНИЕ ПО ОСИ Z	900 ÷ 1400 MM
ДИАМЕТР ДИСКА	400 ÷ 1200 MM
ДВИГАТЕЛЬ	25,5 KBT 28,5 KBT 31,2 KBT
ВРАЩЕНИЕ ДВИГАТЕЛЯ	0÷5000 об / мин (опционально 0÷6000 об / мин)
МАКСИМАЛЬНАЯ ОБРАБАТЫВАЕМАЯ ТОЛЩИНА (С ДИСКОМ 625 MM - 90°)	440 MM
МАКСИМАЛЬНАЯ ОБРАБАТЫВАЕМАЯ ТОЛЩИНА (С ДИСКОМ 625 MM - 45°)	315 MM
ВРАЩЕНИЕ ГОЛОВЫ (4-Я ОСЬ)	± 270° (540°)
НАКЛОН ГОЛОВЫ (5-Я ОСЬ)	+8° -90°
РАЗМЕРЫ РАБОЧЕГО СТОЛА	4200x2500 MM*
МИНИМАЛЬНОЕ ПРОСТРАНСТВО ДЛЯ УСТАНОВКИ	7700x5360x4430 MM*

* = Другие размеры предоставляются по заявке

КОМБИНИРОВАННЫЕ СТАНКИ ПИЛА+WATERJET		
ТЕХНИЧЕСКИЕ ХАРАКТЕРИСТИКИ	BREMБANA FORMAX JET	BREMБANA SPRINT-JET
ПЕРЕМЕЩЕНИЕ ПО ОСИ X	3800 MM	4250 MM
ПЕРЕМЕЩЕНИЕ ПО ОСИ Y	3200 ÷ 7200 MM*	3200 ÷ 7200 MM*
ПЕРЕМЕЩЕНИЕ ПО ОСИ Z	700 MM	600 MM
ДИАМЕТР ДИСКА	350 ÷ 625 MM	350 ÷ 625 MM
ДВИГАТЕЛЬ	18,5 KBT	18,5 KBT
ВРАЩЕНИЕ ДВИГАТЕЛЯ	0÷5000 об / мин (опционально 0÷6000 об / мин)	0÷5000 об / мин (опционально 0÷6000 об / мин)
МАКСИМАЛЬНАЯ ОБРАБАТЫВАЕМАЯ ТОЛЩИНА (С ДИСКОМ 90°)	200 MM	200 MM
МАКСИМАЛЬНАЯ ОБРАБАТЫВАЕМАЯ ТОЛЩИНА (С ДИСКОМ 45°)	130 MM	130 MM
ВРАЩЕНИЕ ГОЛОВЫ (4-Я ОСЬ)	± 270° (540°)	± 270° (540°)
НАКЛОН ГОЛОВЫ (5-Я ОСЬ)	+8° -90°	+8° -90°
РАЗМЕРЫ РАБОЧЕГО СТОЛА	4000x2000 MM*	4000x2000 MM*
УСИЛИТЕЛЬ ВЫСОКОГО ДАВЛЕНИЯ	22,5 KBT ÷ 45 KBT	22,5 KBT ÷ 45 KBT

* = Другие размеры предоставляются по заявке

CMS connect это платформа IoT (Интернета вещей), идеально интегрированная с машинами CMS последнего поколения

CMS Connect может предлагать персонализированные микросервисы с помощью приложений IoT, которые поддерживают повседневную деятельность операторов отрасли, повышая доступность и использование машин или установок. Данные, собранные машинами в режиме реального времени, становятся полезной информацией для увеличения производительности машин, снижения эксплуатационных расходов и затрат на техническое обслуживание, снижения затрат на энергию.

ПРИМЕНЕНИЯ

SMART MACHINE: постоянный мониторинг работы машины с информацией о следующем:

Статус: обзор состояний машины. Это позволяет вам проверить доступность машины для выявления возможных “узких” мест в производственном потоке;

Мониторинг: мгновенное отображение в реальном времени работы машины, ее компонентов, выполняющихся программ и потенциометров;

Производство: список машинных программ, выполненных за определенный промежуток времени, с лучшим и средним временем выполнения;

Тревоги: активные и исторические предупреждения.

УМНОЕ ТЕХОБСЛУЖИВАНИЕ

В этом разделе представлен первый подход к профилактическому обслуживанию, путем отправки уведомлений, когда компоненты машины сообщают о потенциально критическом состоянии, связанном с достижением определенного порога. Таким образом, можно вмешиваться и планировать ремонтные работы без остановки производства.

УМНОЕ УПРАВЛЕНИЕ

Раздел посвящен представлению KPI (Ключевые показатели эффективности) для всех машин, подключенных к платформе. Предоставленные индикаторы оценивают доступность, производительность и эффективность машины, а также качество продукта.

МАКСИМАЛЬНАЯ БЕЗОПАСНОСТЬ

Использование стандартного протокола связи OPCUA, гарантирующего шифрование данных на уровне интерфейса Edge. Уровни Cloud и DataLake соответствуют всем современным требованиям кибербезопасности. Данные клиентов зашифрованы и аутентифицированы, чтобы обеспечить полную защиту конфиденциальной информации.

ПРЕИМУЩЕСТВА

- ✓ Оптимизация производственных показателей
- ✓ Диагностика для поддержки оптимизации гарантии на компоненты
- ✓ Повышение производительности и сокращение времени простоя машины
- ✓ Улучшенный контроль качества
- ✓ Снижение затрат на обслуживание



CMS active, революционное взаимодействие с вашей машиной CMS

Cms active - это наш новый интерфейс. Оператор может легко управлять различными машинами, так как интерфейсная программа Cms active сохраняют тот же внешний вид (look&feel), те же пиктограммы и тот же подход к взаимодействию.

ПРОСТОТА ИСПОЛЬЗОВАНИЯ

Новый интерфейс был специально разработан и оптимизирован для немедленного использования через сенсорный экран. Графика и пиктограммы были переработаны для легкой и удобной навигации.

ПРОДВИНУТАЯ ОРГАНИЗАЦИЯ ПРОИЗВОДСТВА

Cms active позволяет сконфигурировать разных пользователей с разными функциями и обязанностями, в зависимости от использования машины (например, оператор, техник по обслуживанию, администратор...).

Также можно определить часы рабочих смен на машине, с целью сбора данных о действиях, производительности и событиях, которые произошли в каждую смену.

АБСОЛЮТНОЕ КАЧЕСТВО ГОТОВОГО ИЗДЕЛИЯ

Используя Cms active качество готовой детали уже не ухудшается из-за изношенных инструментов. Новая система определения срока службы (Tool Life Determination) инструмента Cms active отправляет уведомления, когда приближается истечение полезного срока службы инструмента, и рекомендует его замену в наиболее подходящее время.

ПЕРЕОСНАСТКА? БЕЗ ПРОБЛЕМ

Cms active направляет оператора на этапе оснастки инструментального магазина, учитывая при этом программы предстоящие к выполнению.



АССОРТИМЕТ ТЕХНОЛОГИЙ CMS STONE

ДЛЯ ОБРАБОТКИ КАМНЯ

5-ОСЕВЫЕ ФРЕЗЕРНЫЕ СТАНКИ

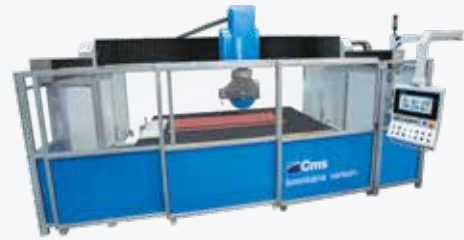

BREMBANA VENKON



BREMBANA KOSMOS



BREMBANA KRATOS

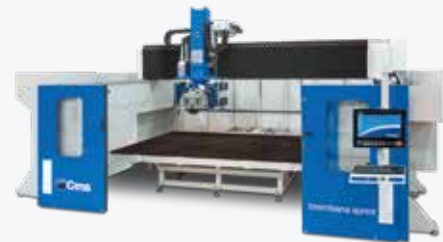

BREMBANA SPRINT



BREMBANA GIXA

5-ОСЕВЫЕ ФРЕЗЕРНЫЕ СТАНКИ, СОВМЕЩЕННЫЕ С СИСТЕМАМИ ГИДРОАБРАЗИВНОЙ РЕЗКИ



BREMBANA KOSMOS JET



BREMBANA FORMAX JET / SPRINT JET

ОБРАБАТЫВАЮЩИЕ ЦЕНТРЫ



BREMBANA ELECTA



BREMBANA SPEED



BREMBANA SPEED TR



BREMBANA KARTESIA



BREMBANA MAXIMA



BREMBANA G-REX

СТАНКИ ГИДРОАБРАЗИВНОЙ РЕЗКИ И УСИЛИТЕЛИ ДАВЛЕНИЯ



BREMBANA EASYLINE



BREMBANA MILESTONE S



BREMBANA PROLINE



BREMBANA AQUATEC



BREMBANA JET POWER EVO

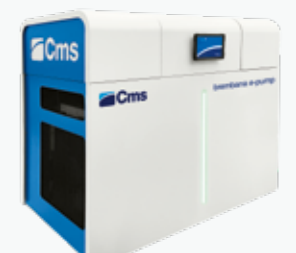

BREMBANA E-PUMP



C.M.S. SPA

via A. Locatelli, 123 - 24019 Zogno (BG) - IT

Tel. +39 0345 64111

info@cms.it

cms.it

a company of **scm**group