

# minimax ad 21

perceuse manuelle





# Tous nos matériels sont « Fabriqué chez SCM Italie »

*Des pièces moulées en fonte au produit fini.*

Venez visiter nos établissements productifs et apprécier la qualité des machines SCM; nous aurons le plaisir de vous avoir comme invité.





## **minimax**

une passion qui mérite des produits professionnels.

minimax est la ligne de machines professionnelles pour l'atelier d'artisanat, leader mondial depuis plus de 40 ans.

L'objectif de SCM est d'assurer au client des technologies de qualité qui répondent à ses exigences, de manière de devenir son partenaire de référence selon ses nécessités.

## **minimax ad 21**

Pour toutes les exigences de perçage.

Perceuse multiple monotête à 21 mandrins idéale pour les menuisiers et les artisans exigeants.

# perceuse ad 21



		ad 21
Largeur maxi. du panneau au dessous du pont	mm	833
Dimensions de la table d'usinage	mm	905 x 372
Hauteur de la table d'usinage	mm	900
Diamètre maxi. outil	mm	40
Hauteur mini. ÷ maxi. panneau	mm	10 ÷ 85
Vitesse de rotation mandrins	tours/min.	2800
<i>Table complète des données techniques à page 7</i>		



**Tête à Percer**  
perçage parfait



**Système de Nettoyage**  
propreté surprenante



**Groupe pour  
Charnières**  
accessoires de  
haute technologie

Perceuse multiple monotête à 21 mandrins  
idéale pour les menuisiers et les artisans  
exigeants.



ad 21  
groupes  
opérateurs



Une parfait perçage vertical  
horizontal et à 45°.



perçage parfait

#### Tête à Percer.

La tête à percer est composée d'un monobloc en alliage qui assure absence de vibrations. Le groupe à percer glisse sur deux guides cylindriques rectifiés qui garantissent stabilité et précision. La machine est équipée d'une butée à revolver mécanique avec 5 profondeurs de perçage. **Une propreté surprenante!** **Le nouveau système d'aspiration est incroyablement efficace!**

Les forets se remplacent facilement et en un instant! La machine est en effet équipée de 21 mandrins conçus pour raccord rapide.



Le calibre mécanique assure un positionnement précis et rapide des guides latéraux.



Toutes les commandes, comme l'interrupteur pour incliner de 45° la tête de perçage qui rend immédiat le passage d'une phase à l'autre, sont placées sur le devant de la machine, de manière ergonomique. Pour un perçage impeccable y compris de panneaux de grandes dimensions, la machine est équipée d'un guide latéral de 3000 mm de long, millimétré et muni de butées courbes, facile à installer et à désinstaller.



accessoires de  
haute technologie

#### Groupe pour Charnières.

Pour une machine encore plus polyvalente, il est possible de monter sur les mandrins plusieurs catégories de têtes optionnelles en mesure de pratiquer des logements pour charnières.



# ad 21

## dimensions d'encombrement et données techniques

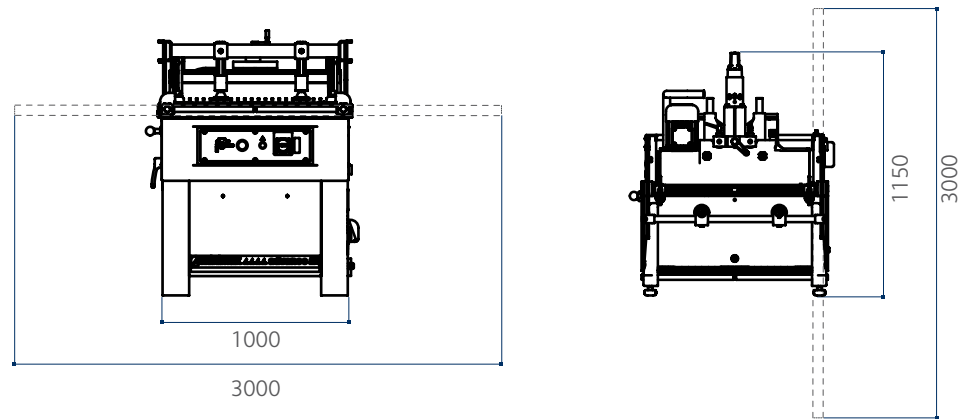

		ad 21
Dimensions de la table d'usinage	mm	905 x 372
Hauteur de la table d'usinage	mm	900
Nombre des mandrins		21
Entraxe des mandrins	mm	32
Diamètre maxi. outil	mm	40
Entraxe maxi. de perçage	mm	640
Hauteur maxi. de perçage horizontale	mm	60
Vitesse de rotation mandrins	tour/min	2800
Épaisseur mini. / maxi. du panneau	mm	10/85
Largeur maxi. du panneau au dessous du pont	mm	833
Course maxi. de la tête à percer	mm	70
Puissance moteur tête à percer	kW	1,8
Pression de l'air comprimé	bar	6
Consommation air comprimé	Nl/cycle	3,5
Diamètre hottes d'aspiration	mm	80

# WE'LL GO THE EXTRA MILE FOR YOU



SERVICE AND MAINTENANCE



TRAINING SERVICE



SPARE PARTS



DIGITAL SERVICES

SCM OFFRE UNE GAMME COMPLÈTE DE **SERVICES HAUTEMENT SPÉCIALISÉS** AVEC LA QUALITÉ ET LA FIABILITÉ, ISSUES DE SON EXPÉRIENCE DE 70 ANNÉES DANS LE SECTEUR.

De l'installation et du lancement en production à l'assistance et à la maintenance. De la formation à la fourniture de pièces détachées d'origine: **nous vous offrons des solutions sur mesure!**

CONTACTS

**SCM SERVICE**  
via Emilia 77 - 47921 Rimini - Italy  
tel. +39 0541 700100  
scmservice@scmgroup.com  
www.scmwood.com

**SCM SPAREPARTS**  
Via Emilia, 61 - 47921 - Rimini - Italy  
tel. +39 0541 674111  
spareparts@scmgroup.com  
www.scmwood.com

My Scm



SERVICE ET ENTRETIEN

- Assistance téléphonique à distance
- Contrats de maintenance programmée
- Extension de garantie



SERVICE DE FORMATION

- Formation pour les opérateurs
- Formation sur les logiciels et la programmation
- Formation pour le démarrage de la production



PIÈCES DÉTACHÉES

- Liste de pièces détachées conseillées
- E-shop
- Catalogues interactifs de pièces détachées
- Réparation de composants électroniques, de bacs à colle et d'électrobroches



SERVICES DIGITAUX

- Maestro Connect - Plateforme IoT pour être toujours connecté avec la machine
- Smartech - assistance avec réalité augmentée
- Portail My Scm - ouverture de tickets d'assistance et point d'accès unique aux apps et outils du monde relatif au S.A.V.



# LES TECHNOLOGIES LES PLUS SOLIDES POUR L'USINAGE DU BOIS CONSTITUENT NOTRE ADN

## SCM, UN IMPORTANT PATRIMOINE DE COMPÉTENCES DANS UNE SEULE MARQUE

Avec 70 années de succès, Scm est le grand protagoniste dans la technologie pour l'usinage du bois - le résultat de l'intégration des meilleurs savoir-faire dans les machines et systèmes pour l'usinage du bois - présent dans le monde entier avec le plus important réseau de distribution du secteur.

70 ans

3 principaux pôles de production en Italie

300.000 m<sup>2</sup> de production

20.000 machines produites chaque année

90% d'exportations

20 filiales à l'étranger

400 agents et distributeurs

500 techniciens d'assistance

500 brevets enregistrés

La force et la solidité d'un grand Groupe sont également dans notre ADN. Scm fait en effet partie de Scm Group, leader mondial dans les machines et composants industriels pour l'usinage d'une vaste gamme de matériaux.

## SCM GROUP, UNE ÉQUIPE D'EXCELLENCE POUR DES COMPÉTENCES DE HAUT NIVEAU DANS LES MACHINES ET COMPOSANTS INDUSTRIELS

### INDUSTRIAL MACHINERY

Machines seules, installations intégrées et services dédiés au processus d'usinage d'un large panel de matériaux.



TECHNOLOGIES POUR L'USINAGE DU BOIS



TECHNOLOGIES POUR LES MATÉRIEAUX COMPOSITES, L'ALUMINIUM, LE PLASTIQUE, LE VERRÉ, LA PIERRE, LE MÉTAL

### INDUSTRIAL COMPONENTS

Composants technologiques pour les machines et les installations du groupe, de tiers et pour l'industrie mécanique.



ÉLECTROBROCHES ET COMPOSANTS TECHNOLOGIQUES



TABLEAUX ÉLECTRIQUES



COMPOSANTS MÉTALLIQUES



PIÈCES MOULÉES EN FONTE



is more



**Société du Scm Group**

**siège légale:**

via Emilia, 77  
47921 Rimini, Italia  
T. +39 0541 700111  
F. +39 0541 700232

**siège commercial:**

via Casale, 450  
47826 Villa Verucchio, Rimini, Italia  
T. +39 0541 674111  
F. +39 0541 674274  
scm@scmgroup.com  
www.scmwood.com

**Scm Industria Spa**

**Professional Workshop Machinery**

via Valdicella, 7  
47892 Gualdicciolo,  
Repubblica di San Marino  
scm@scmgroup.com

**bureau commercial en Italie:**

T. +378 0549 876911  
F. +378 0549 999604

**bureau commercial à l'étranger:**

T. +39 0541 674111  
F. +39 0541 674274  
www.scmwood.com

Les puissances des moteurs dans ce catalogue s'entendent exprimées en S6, sauf où cela est spécifié différemment. Pour des raisons démonstratives dans ce catalogue les machines sont représentées avec options et en configuration CE. La société se réserve le droit de modifier les données techniques et les dimensions sans préavis. Ces éventuelles modifications n'influent pas sur la sécurité prévue par les normes CE.

rev.01  
10/2024

Mic Studio







**SCM GROUP SPA**

via Casale 450 - 47826 Villa Verucchio, Rimini - Italy  
tel. +39 0541 674111 - fax +39 0541 674274  
scm@scmgroup.com  
www.scmwood.com